

## Шаровые краны «Балломакс», «Ситал», «ADL», «LD».

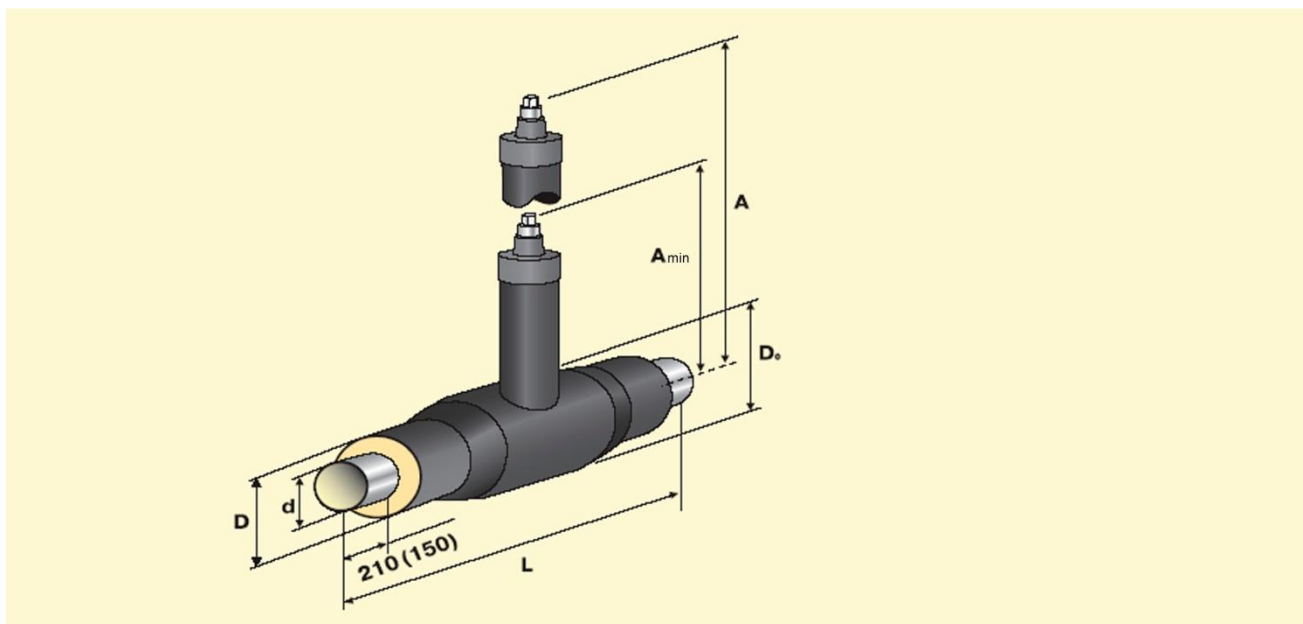

d, мм	D, мм			D <sub>0</sub> , мм			L, мм	A (типпод ППУ изоляцию), мм				Управление шаровым краном
	Тип 1	Тип 2	B стальной оболочке	B полиэтиленовой оболочке		B стальной оболочке		Балломакс	Ситал	Бивал	LD	
				Тип1	Тип2							
32	125	-	125	125	-	125	1500	265	392	252	335	Т-образный ключ
38	125	-	125	125	-	125	1500	268	398	252	335	
45	125	-	125	140	-	140	1500	270	406	259	342	
57	125	140	140	160	180	160	1500	288	412	269	362	
76	140	160	160	180	200	180	1500	301	425	287	372	
89	160	180	180	200	225	200	1500	313	438	297	385	
108	180	200	200	225	250	225	1500	346	452	385	422	
133	225	250	225	280	315	280	1700	353	457	450	440	
159	250	-	250	315	-	315	1700	395	478	500	482	
219	315	-	315	400	-	400	1900	805*	715*	720*	598*	Стационар ный редуктор в комплекте, Т-образный ключ
273	400	450	400	450	560	450	2100	787*	746*	860*	653*	
325	450	-	450	710	-	560	2200	868*	811*	960*	745*	
377	500	-	-	710	-	-	2300	868*	-	1037*	778*	
426	560	-	560	710	-	675	2400	972*	902*	1027*	823*	
530	710	-	675	1000	-	975	2800	991*	963*	1122*	823*	
630	800	-	775	1200	-	1175	3000	1099*	-	1250*	-	
720	900	-	875	1330	-	1375	3200	1192*	-	1360*	-	
820	1000	-	975	1500	-	1575	3400	1433*	-	1566*	-	
1020	1200	-	-	1830	-	-	3500	1670*	-	2024*	-	

**Пример заказной спецификации** шарового крана с наружным диаметром патрубков 273 мм, с изоляцией типа 1 из пенополиуретана в полиэтиленовой оболочке и высотой крана 1,2 м: шаровый кран Ст 273-1-ППУ-ПЭ, А=1,2. ГОСТ 30732.

### Примечание:

\* Высота шарового крана с установленным редуктором.